

Jenimo

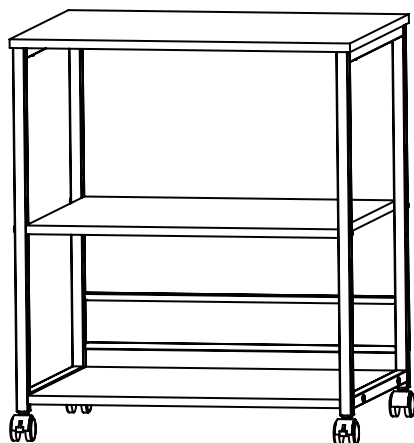

卓上マシン台

V3.0



この説明書には重要な情報が含まれています。

説明書をよくお読みになり、正しくご使用ください。

この説明書は、いつでも参照できるように大切に保管してください。

一般的なガイド

- この「取付説明書」をよくお読みいただき、内容を充分にご理解いただいた上で正しく安全に組立ててくださいますようお願い申し上げます。
- この製品を第三者に貸し出すときは、この説明書も共に貸し出し、よく読んでから使用するようにご指導ください。
- この説明書は、すべての状況が含まれているとはかぎりません。さらに詳しい情報やヘルプが必要な場合は、弊社までお問い合わせください。

注意点

- 説明書の指示に従って組立ててください。用途以外では使用しないでください。
- 材質の特性上、使い始めは多少においがすることがあります。気になる場合は風通しの良い日陰にしばらく置き、窓を開けて換気する等して下さい。
- 1つのパーツに複数のネジを留めるときには、全体のネジを軽く手で「仮止め」をおこなってから、工具を使って少しずつ締めていくのがポイントです。
- 定期的にボルト緩みを点検して、すべてのボルトを増し締めることをお勧めします。
- 床やまわりの家具などを傷つけないよう、カーペットや毛布、段ボールなどを広げて、その上で作業をおこなうようにしましょう。
- 組み立てを安全におこなっていただくため、必ず2人以上でおこなしましょう。





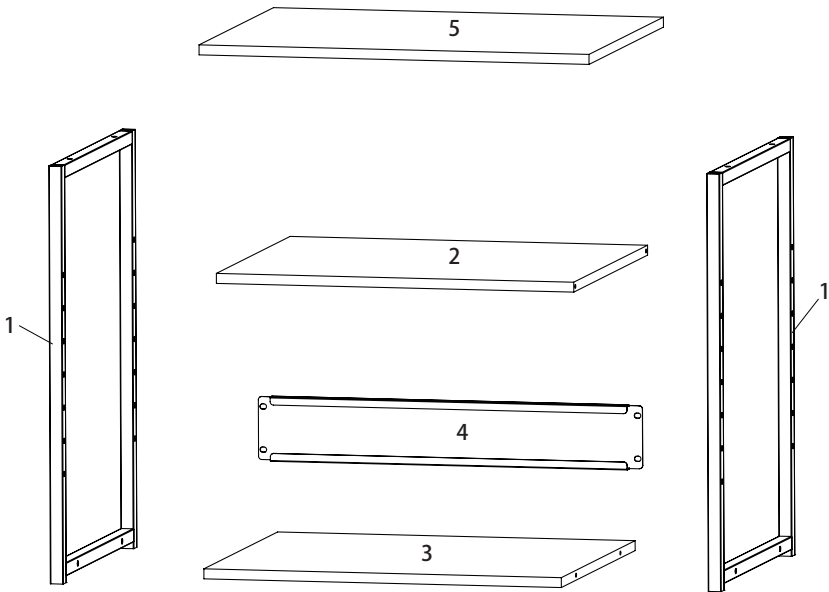

警告

- 組立て時に子供やペットを近づけないでください。小部品と梱包材が含まれるため、ケガ、窒息の危険性があります。
- 鋭利な物体や腐食性化学物質を避けてください。本体がこわれてケガをすることがあります。
- 子供がいる場合、継ぎ手に手を挟まないように、慎重にアイテムを開いてください。

分解図:



パーツ:

 A X8 M6x50	 B X4 M6x30	 C X4 M6x12	 D X2
 E X2	 F X1	 G X1	

注意：

※穴があるフレームは、同じ方向にしてください。

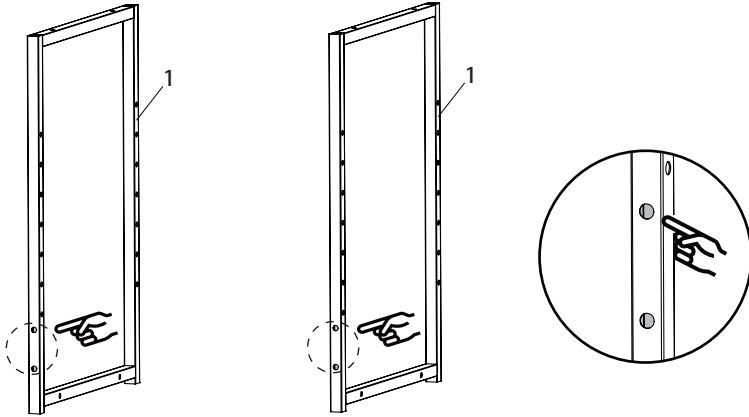

1

注意：

ボルトはドライバーで少し緩めに締め、仮止めにしてください。

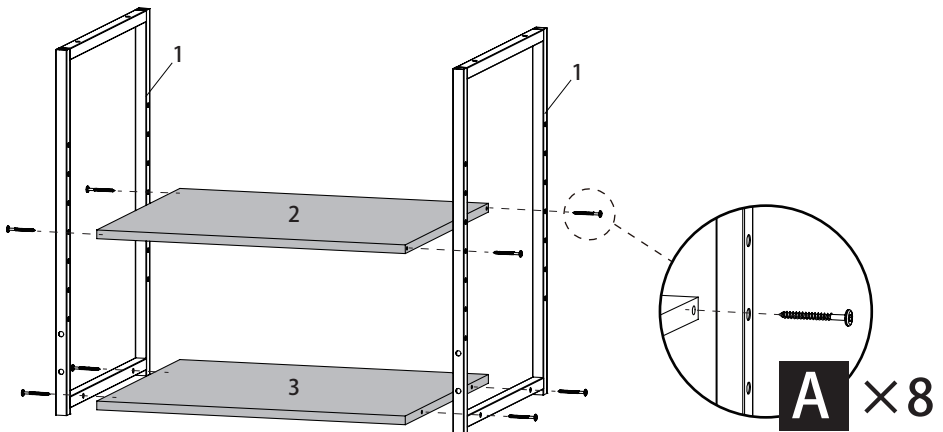
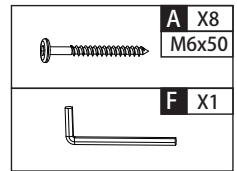

2

注意：

ボルトはドライバーで少し緩めに締め、仮止めにしてください。

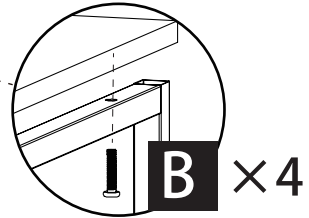
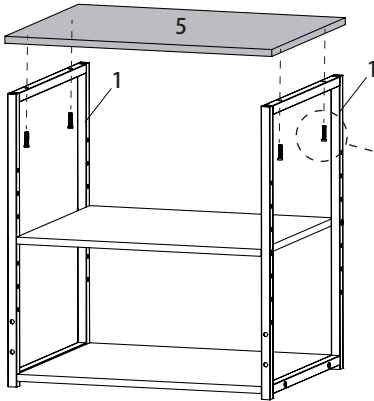
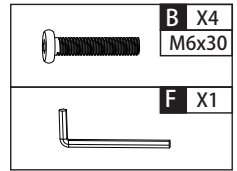

3

注意：

最後に、Step1,2のボルトをしっかり締め込みます。しっかり固定されたことを確認してください。

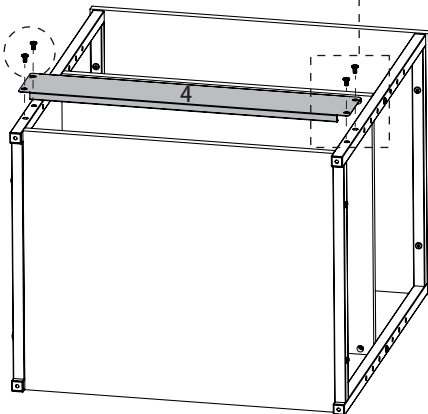
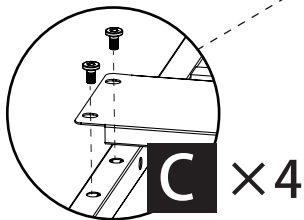
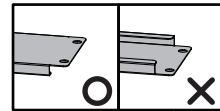
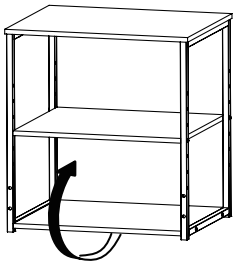
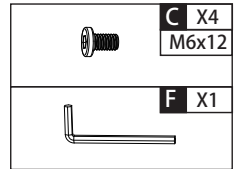

4

注意：

家具や床に傷がつくのを防ぐために、マットを敷くことをお勧めします。

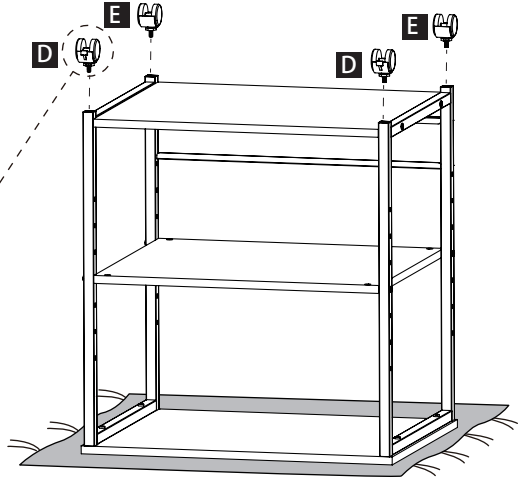
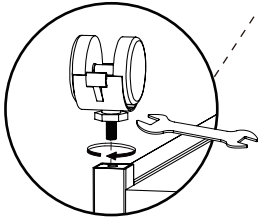
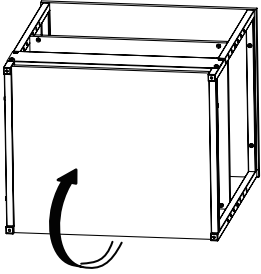
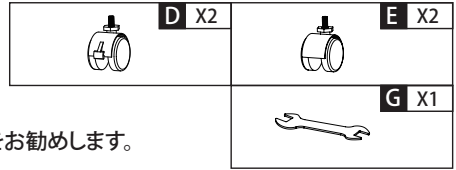

5

